

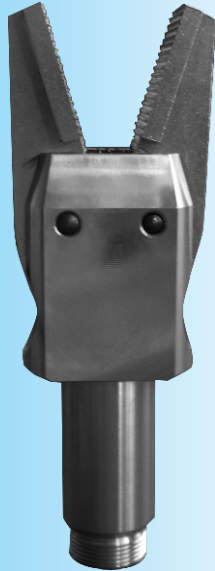

Serie SGZ 20 / SGZ 20 Series

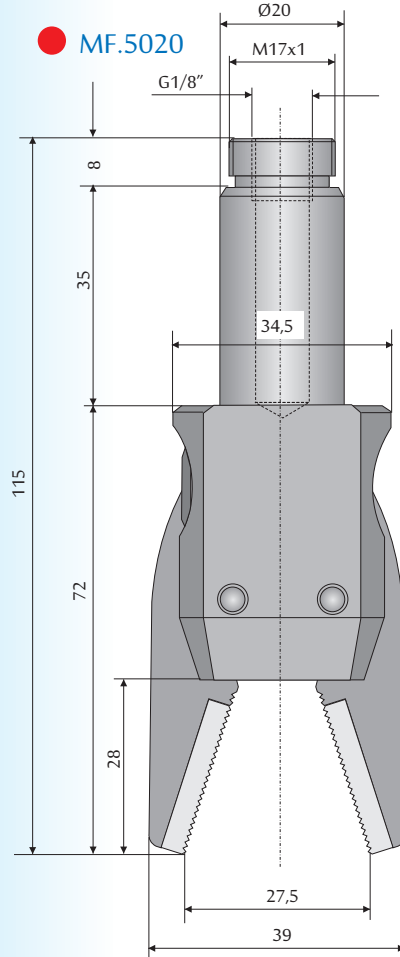

● MF.5020



Druckluft  
max. 8 bar  
Arbeitsbereich:  
+5° C bis +70° C  
Haltekraft  
an der Greifer-  
spitze = 95 N  
Gewicht = 120 g  
mit Sensor = 130 g

Compressed air  
max. 8 bars  
Working range:  
+5° C bis +70° C  
Holding force  
at jaw tip: 95 N  
Weight = 120 g  
with sensor = 130 g



**Tiger I**

Systemgreifzangen von MF-Automation

MF System Grippers

Druckluftanschluss  
Compressed-air  
coupling

● MF.5020MS  
mit Sensor

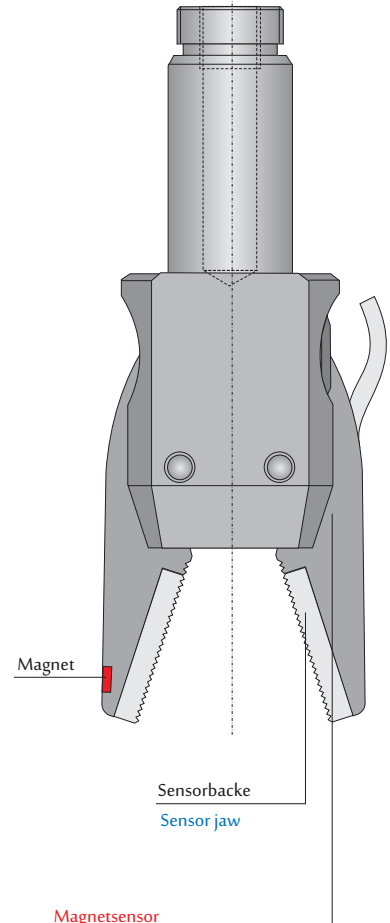
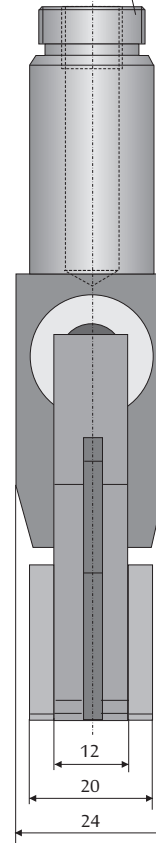

**Magnet sensor**

with 300 mm three-core cable  
and M8 connector with male  
thread.  
Magnet sensor to be  
screwed into sensor jaw.  
Spare magnet sensor with  
300 mm cable and connector  
Art. No. MF.MS300.M8AG  
For specifications and wiring  
diagram, see page 14

**Magnetsensor**

mit Sensorkabel 300 mm lang  
(3-polig mit Stecker M8 AG)  
Magnetsensor wird in die  
Sensorbacke eingeschraubt.  
Ersatz-Magnetsensor mit  
Kabel (300 mm lang) und  
Stecker: Art. Nr. MF.MS300.M8AG  
Technische Daten und Anschluss-  
schema, siehe Seite 14

Optional Accessories:

● Sensorkabel 2000 mm lang,  
ohne Stecker (siehe Seite 14)  
Art. Nr. MF.MS.2000  
Technische Daten siehe Seite 14

● 2000 mm cable without  
connector (see page 14)  
Art. No. MF.MS.2000  
Technical data see page 14

● Verlängerungskabel  
mit Stecker M 8 IG

● Extension cables  
with M 8 connector  
(female)

Art. No.:

2.5 m = MF.VK25  
5.0 m = MF.VK50  
10 m = MF.VK100

2.5 m = MF.VK25  
5.0 m = MF.VK50  
10 m = MF.VK100

● Verlängerungsrohr  
Art. Nr. MF.VLR.100.17  
● Finger Extension  
Art. No. MF.VRL.100.17

